

FILTRO CANASTA ROSCADO DE ACERO INOXIDABLE MOD. SB-SS 600 LBS. DE 1/2" A 2"

FILTRADO EN LINEA, CON SISTEMA DE RECOLECCION DE IMPUREZAS, VIA MALLA CLASIFICADA DE ACERO INOXIDABLE, EN MODELOS DISEÑADOS PARA FUNDICION Y DIVERSOS MATERIALES.

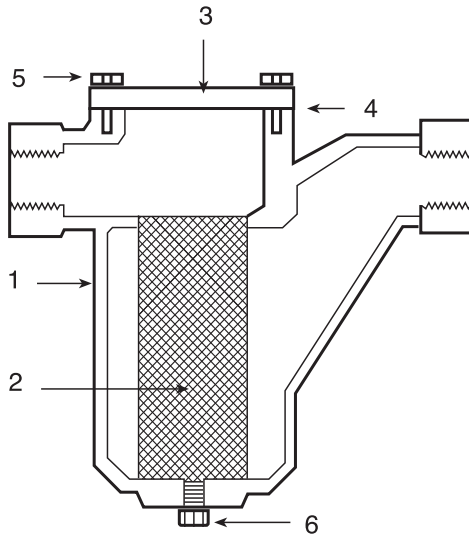

MODELO	SB-SS
Tamaños	1/2" a 2"
Conexiones	NPT
Construcción	ACERO INOXIDABLE Tipo 304 o 316
Cedazo estándar	Lámina inoxidable Tipo 304 o 316 con perforaciones de 1/32"
Opcional	Cedazo a selección del cliente

Rosca NPT de acuerdo a ANSI B2.1

* Se surten otros cedazos según necesidades.

También en mallas tejidas.

MATERIALES DE CONSTRUCCION		
No.	Parte	Material
1	Cuerpo	Acero Inoxidable ASTM A-351 CF8 o CF8M
2	Cedazo estándar	Acero ASTM A-240 Tipo 304 o 316
3	Tapa	Acero Inoxidable ASTM A-351 CF8 o CF8M
4	Empaque	Asbesto grafitado
5	Tornillos de la tapa	Acero Inoxidable ASTM A-193 B
6	Tapón	Acero ASTM A-182 F 304 o 316

* Se surten en otros materiales a solicitud del cliente.

CONDICIONES DE DISEÑO:

Presión Máxima Permitida 21 kg/cm² g/-29-65°C 300 psig/-20-150°F

Temperatura Máxima Permitida 208°C/0-18 kg/cm² g 40°F/0-250 psig

VALOR DE Cv Y AREA LIBRE (CEDAZO ESTANDAR)			
Tamaño	Cv	Area Libre (in ²)	Rel. Filtración
1/2"	16.4	3.64	12.0:1
3/4"	22.1	3.75	7.0:1
1"	41.3	6.53	7.6:1
1 1/4"	63.4	16.2	10.0:1
1 1/2"	78.9	16.2	8.0:1
2"	106.3	16.2	4.8:1

* Consultar con fábrica para áreas de filtración con otros cedazos.

** Basado en tubo Ced. Std.

Para agua: Caída de presión = Psi $\frac{(GPM)^2}{(Cv)^2}$

Para otros líquidos consultar con fábrica.

CONDICIONES DE OPERACION LIMITANTES

(SIN CHOQUE)

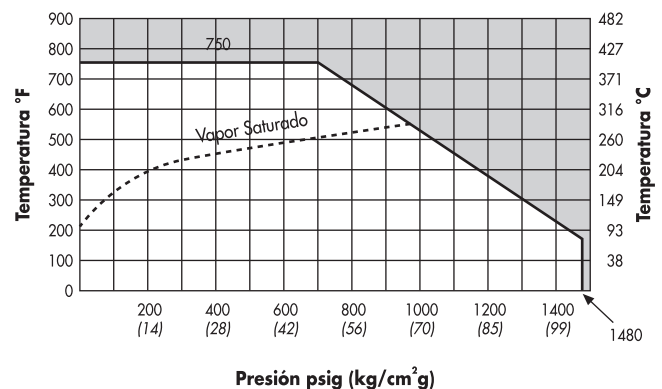

FILTRO CANASTA ROSCADO DE ACERO INOXIDABLE MOD. SB-SS 600 LBS. DE 1/2" A 2"

FILTRADO EN LINEA, CON SISTEMA DE RECOLECCION DE IMPUREZAS, VIA MALLA CLASIFICADA DE ACERO INOXIDABLE, EN MODELOS DISEÑADOS PARA FUNDICION Y DIVERSOS MATERIALES.

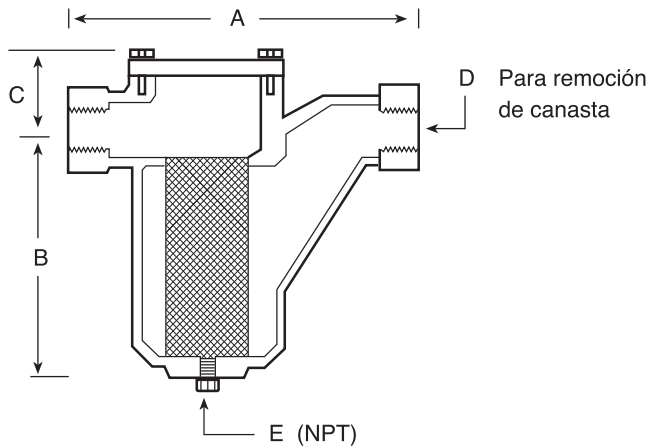

PARTES DE REPUESTO

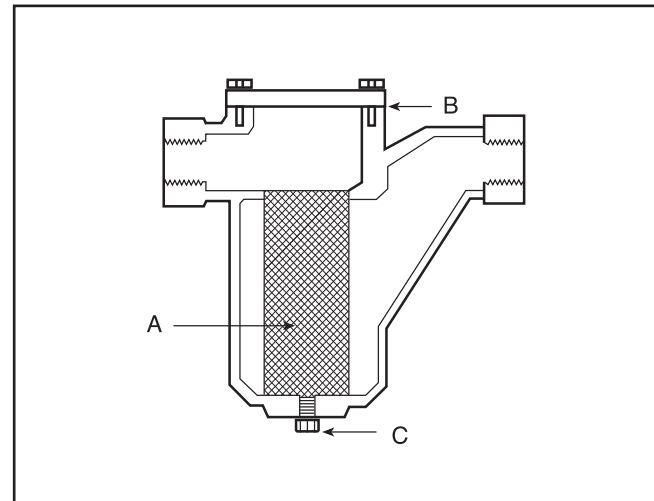

Cedazo	A
(Indicar material, tamaño de perforación o malla y tamaño del filtro)	
Empaque	B
Tapón	C

DIMENSIONES EN PULGADAS Y MILIMETROS

TAMAÑO	A	B	C	D	E	Peso
1/2"	4.70 119	4.75 121	2.30 58	4.50 114	3/8"	7.70 lb 3.50 kg
3/4"	5.50 140	5.70 145	2.70 69	5.60 142	1/2"	14.00 lb 6.40 kg
1"	6.30 160	6.30 160	3.00 76	6.30 160	1/2"	15.40 lb 7.00 kg
1 1/4"	8.30 211	8.70 221	4.50 114	9.80 249	1"	34.30 lb 15.60 kg
1 1/2"	8.30 211	8.70 221	4.50 114	9.80 249	1"	35.20 lb 16.00 kg
2"	8.30 211	8.70 221	4.50 114	9.80 249	1"	36.30 lb 16.50 kg

* Dimensiones sujetas a cambio sin previo aviso